

ПАСПОРТ

Краны шаровые полнопроходные для газа ITAP (Италия)

Содержание:

1. Общие сведения
2. Назначение изделия
3. Внешний вид изделия
4. Конструкция изделия
5. Технические характеристики и номенклатура
6. Монтаж и обслуживание
7. Меры безопасности
8. Комплект поставки
9. Транспортировка и хранение
10. Гарантийные обязательства

1. Общие сведения

Наименование

Кран шаровой газовой полнопроходной

Изготовитель

ITAP S.p.A., Италия

Продавец

2. Назначение изделия

Краны шаровые газовой предназначены для установки в качестве запорной арматуры на внутренние и наружные

трубопроводы давлением до 0,5 МПа включительно. Краны подходят для всех типов газа природного.

3. Внешний вид изделия



Арт.066



Арт. 068



Арт.069

4. Конструкция изделия

Особенности конструкции:

В газовых шаровых кранах данной конструкции шток, приводящий в движение сферу, монтируется изнутри корпуса, что предотвращает выбивание штока давлением.

Уплотнение штока кранов комбинированное: одно кольцо выполнено из витона, который характеризуется длительным сроком службы, второе из резины NBR с высокими уплотняющими характеристиками.

Материалы деталей

Корпус	Никелированная латунь CW617N
Шар затворный	Хромированная латунь CW617N
Кольца седельные	Тефлон+графит PTFE
Шток	Латунь CW614N
Сальниковый уплотнитель	Резина NBR+Витон
Рукоятка	Алюминий
Болт	Сталь оцинкованная

Арт.066

Арт. 068

Арт.069

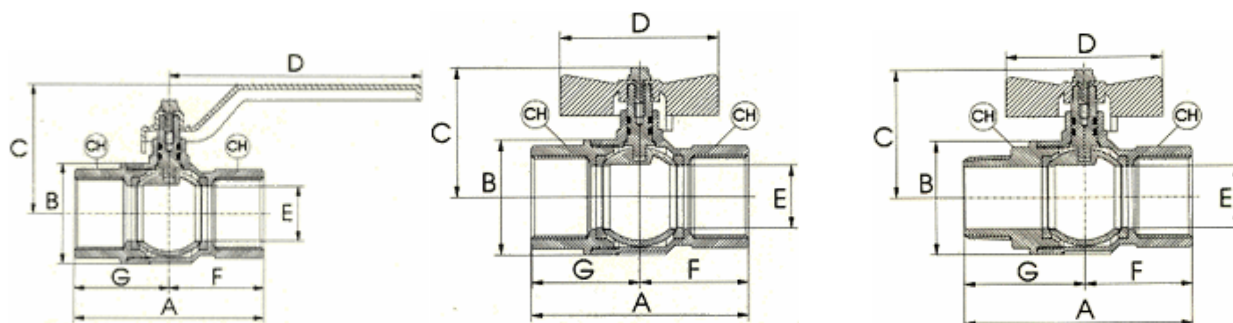

5. Технические характеристики и номенклатура

Рабочие параметры для Арт 066, 068, 069

<i>Условный проход DN, мм</i>	1/2"	3/4"	1"	1 1/4"	1 1/2"	2"
<i>Давление условное PN, МПа</i>	0,5	0,5	0,5	0,5	0,5	0,5
<i>Температура рабочей среды T (° C)</i>	< 60° C	< 60° C	< 60° C	< 60° C	< 60° C	< 60° C
<i>Рабочая среда</i>	газ	газ	газ	газ	газ	газ
<i>Привод</i>	ручной	ручной	ручной	ручной	ручной	ручной

Тип крана	Арт	Размер	A	B	C	D	E
Кран шаровой газовый муфтовый, руч ка-рычаг	066	1/2"	61	30,5	48,3	88,5	15
		3/4"	68	37	54,8	113	20
		1"	85	45,5	58,8	113	25
		1 1/4"	99,5	58	75	137,5	32
		1 1/2"	109	71	90	157,3	40
		2"	130	85	97	157,3	50
Кран шаровой газовый муфтовый, ручка-бабочка	068	1/2"	61	30,5	44,3	54	15
		3/4"	68	37	47,3	62	20
		1"	65	45,5	51,3	62	25
Кран шаровой газовый , муфта/резьба , ручка- бабочка	069	1/2"	68	30,5	44,3	54	15
		3/4"	75,5	37	47,3	62	20
		1"	90,5	45,5	51,3	62	25

График зависимости рабочего давления от температуры

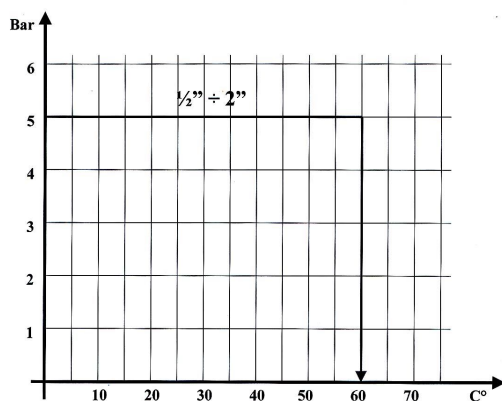

6. Монтаж и обслуживание

Конструкция шаровых газовых кранов является неразборной, не пытайтесь откручивать части крана во избежании выхода его из строя.

Шаровые краны имеют только два рабочих положения: **полностью открыт** или **полностью закрыт**. Не допускается использование шаровых кранов в качестве регулирующей арматуры (любое промежуточное положение), что ведет к сокращению срока службы и выходу крана из строя

Шаровые краны являются двунаправленными, поэтому вход и выход рабочей среды может осуществляться с любой из сторон.

Удостоверьтесь, что трубы должным образом выровнены и обработаны.

При монтаже затягивайте кран за ближайшую к трубе, на которую он монтируется, часть корпуса.

Запрещено использование " газовых " ключей при монтаже кранов для предотвращения деформации корпуса крана.

7. Комплект поставки

Кран шаровой в сборе.

8. Меры безопасности

Не допускается разборка и демонтаж крана при наличии давления в системе.

Не рекомендуется установка крана на среды, содержащие абразивные компоненты.

9. Транспортировка и хранение

Краны поставляются упакованными в картонные коробки. Транспортировка и хранение осуществляются в упаковке. Транспортировка россыпью не допускается.

10. Гарантийные обязательства

Гарантийный срок хранения или эксплуатации кранов 12 месяцев со дня отгрузки со склада изготовителя (продавца).