



**ТЕХНИЧЕСКИЙ ПАСПОРТ ИЗДЕЛИЯ:
ЗАДВИЖКА ЧУГУННАЯ 304939Р
АНАЛОГ МЗВ ФЛАНЦЕВАЯ ПОД
ЭЛЕКТРОПРИВОД**

Предприятие изготовитель: iValve Tech.(Tongling) Co.,Ltd.
Адрес: #97 Jinqiao Road, Yi'An Economic Development Zone, Tongling, China.
Продавец: ООО «Сантехкомплект»
Адрес: 142701, Московская область, г. Видное, Белокаменное ш., 1



Сертификат соответствия: ЕАЭС N RU Д-СН.РА08.В.88588/22

Выдан Испытательной лабораторией "Испытательная лаборатория Общества с ограниченной ответственностью «ПОЛИТЭК Групп»" (аттестат аккредитации № RA.RU.21AI71)

Срок действия с 07.12.2022 по 06.12.2027

1. НАЗНАЧЕНИЕ И ОБЛАСТЬ ПРИМЕНЕНИЯ

1.1. Задвижка чугунная клиновая с обрезиненным клином фланцевая используется на магистральных трубопроводах систем холодного водоснабжения, водоподготовки и других областях жилищно-коммунального хозяйства и промышленности для перекрытия потока рабочей среды в обоих направлениях.

2. ТЕХНИЧЕСКИЕ ДАННЫЕ

Модель: 30ч939р

Номинальный диаметр: Ду50-Ду800

Рабочее давление: 1,0/1,6 МПа

Температура рабочей среды: от 0°C до +95°C, кратковременно до +110°C

Температура окружающей среды: от -20°C до +50°C

Рабочая среда: вода, нейтральные среды

Тип присоединения: фланцевое, универсальная рассверловка фланцев

PN10 и PN16 по (EN 1092-2)

Управление: электропривод

Класс герметичности по ГОСТ 9544-2015: А

Покрывтие: защитное порошково-эпоксидное, толщиной не менее 250мкм

Условия эксплуатации по климатическим исполнениям: УХЛ 3.1 по ГОСТ 15150, относительная влажность до 98% при температуре 25°C.

Рис. 1. Задвижка чугунная 30ч939р фланцевая.



Таблица 1. Конструкция и спецификация материалов задвижки.

№	Наименование	Материал	№	Наименование	Материал
1	Корпус	ВЧШГ (GGG50)	9	Уплотнительное кольцо	EPDM
2	Обрезиненный клин	ВЧШГ (GGG50+EPDM)	10	Уплотнительное кольцо	EPDM
3	Уплотнение	NBR	11	Уплотнительное кольцо	EPDM
4	Шток	Нерж. ст. (SS420)	12	Уплотнительное кольцо	EPDM
5	Крышка	ВЧШГ (GGG50)	13	Гайка штока	Латунь (CuZn39Pb1)
6	Упорная шайба	Латунь (CuZn39Pb1)	14	Болт	Нерж. ст. (SS420)
7	Направляющее кольцо	Латунь (CuZn39Pb1)		Направляющая клина	Polyamide
8	Верхний фланец	ВЧШГ (GGG50)			

Таблица №2. Габаритные и присоединительные размеры задвижек.

PN, бар	DN	L	D	K	n-nd	B	f	H	d1	k	n-е	d2	□F	□F1	h	L1	L2	D1	D2	D3	D4	h1	OCT	Кр. момент на штоке Н·м	Предельный кр. момент на штоке, Н·м
50	150	165	125	4-19	19	3	160	125	104	4-14	71	13,8	14	30	30	8	26	44	70	21	6	A	40	52	
65	170	185	145	4-19	19	3	190	125	104	4-14	71	13,8	14	30	30	8	26	44	70	21	6	A	50	65	
80	180	200	160	8-19	19	3	210	125	104	4-14	71	13,8	14	30	30	8	26	44	70	21	6	A	60	78	
100	190	220	180	8-19	19	3	250	125	104	4-14	71	13,8	14	30	30	8	26	44	70	21	6	A	80	103	
125	200	250	210	8-19	19	3	290	125	104	4-14	71	13,8	14	30	30	8	26	44	70	21	6	A	100	130	
150	210	285	240	8-23	19	3	330	125	104	4-14	71	13,8	14	30	30	8	26	44	70	21	6	A	120	156	
200	230	340	295	8-23/12-28	20	3	420	175	135	4-14	109	19,8	20	43	40	12	41	59	108	30	8	B	150	195	
250	250	405	350/355	12-23/12-28	22	3	515	175	135	4-14	109	19,8	20	43	40	12	41	59	108	30	8	B	200	260	
300	270	460	400/410	12-23/12-28	24,5	4	595	175	135	4-14	109	19,8	20	43	40	12	41	59	108	30	8	B	250	325	
350	290	520	460/470	16-23/16-28	26,5	4	700	254	220	4-20	156	27,8	28	56	50	14	60	84	155	41	10	B	300	390	
400	310	580	515/525	16-28/16-31	28	4	785	254	220	4-20	156	27,8	28	56	50	14	60	84	155	41	10	B	350	455	
500	350	670/715	620/650	20-28/20-31	26,5/31,5	4	950	254	220	4-20	156	27,8	28	56	50	14	60	84	155	41	10	B	450	585	
600	390	780/840	725/770	20-31/20-37	30/36	5	1155	254	220	4-20	156	27,8	28	56	50	14	60	84	155	41	10	B	550	715	
700	430	895/910	840	24-31/24-37	32,5/39,5	5	1336	254	220	4-20	156	27,8	28	56	50	14	60	84	155	41	10	B	700	910	
800	470	1015/1025	950	24-34/24-41	35/43	5	1480	254	220	4-20	156	27,8	28	56	50	14	60	84	155	41	10	B	900	1170	

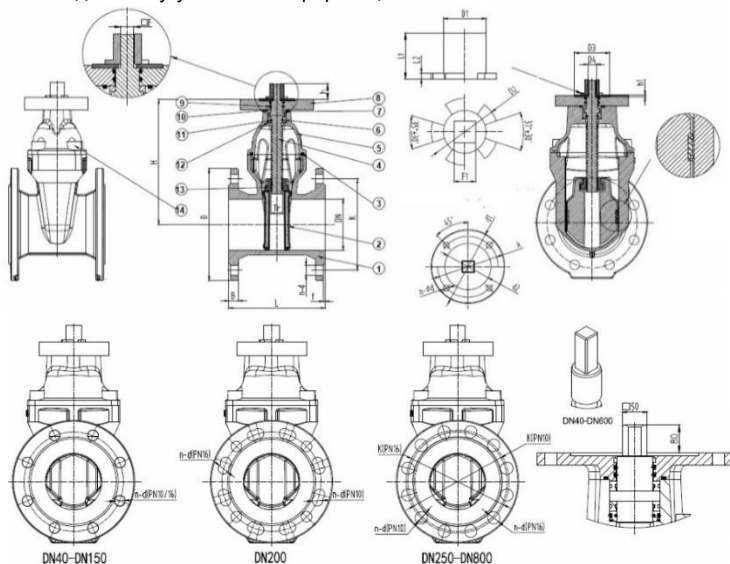
3. МАРКИРОВКА

3.1. Маркировка нанесена на корпус задвижки и дублирована на фирменной табличке (шильд), и содержит сведения:

- товарный знак и наименование предприятия-изготовителя;
- тип изделия;
- номинальный диаметр DN, номинальное давление PN в кгс/см²;
- температура рабочей среды;
- заводской номер;
- материалы основных деталей.

4. КОМПЛЕКТНОСТЬ

4.1. Задвижка – 1 шт., паспорт – 1 шт.

5. УСТРОЙСТВО И ПРИНЦИП РАБОТЫ

5.1. Задвижка состоит из корпуса, крышки и клина (устройства для закрытия и открытия прохода рабочей среды через корпус).

5.2. Отпирание и запирание задвижки производится путем передачи крутящего момента от электропривода к затвору (клину) через шток.

5.3. Направление рабочей среды – любое.

5.4. Установочное положение любое – кроме, маховиком вниз.

6. МОНТАЖ И ЭКСПЛУАТАЦИЯ

6.1. К монтажу, эксплуатации и обслуживанию задвижки допускается персонал изучивший устройство изделия, правила техники безопасности и требования настоящей инструкции.

6.2. На месте установки задвижки должны быть предусмотрены проходы, достаточные для безопасного монтажа и обслуживания.

6.3. Перед установкой задвижки необходимо тщательно промыть трубопровод и очистить от загрязнений.

6.4. При монтаже изделия необходимо обеспечить совпадение отверстий под шпильки (болты) на фланцах задвижки и трубопровода, параллельность фланцев трубопровода и компенсацию температурных напряжений.

6.5. Затяжку болтов крепления производить способами, исключаящими перекосы и перетяжку, по возможности исключить действие массы трубопровода на болтовые соединения.

6.6. При эксплуатации необходимо соблюдать следующие условия:

- использовать задвижку по назначению и в пределах температуры и давления, указанных в технических данных;
- производить периодические осмотры в сроки, установленные нормами и правилами организации, эксплуатирующей трубопровод;
- не производить работы по устранению дефектов при наличии давления в трубопроводе.



7. УСЛОВИЯ ХРАНЕНИЯ И ТРАНСПОРТИРОВКИ

7.1. Задвижка должна храниться в упаковке предприятия-изготовителя согласно условиям 5 по ГОСТ 15150. Воздух в помещении, в котором хранится товар, не должен содержать коррозионно-активных веществ.

7.2. Транспортирование ТМЦ должно соответствовать условиям 5 по ГОСТ 15150.

7.3. В целях защиты внутренних полостей задвижки от повреждения и загрязнения проходные сечения корпуса закрыты заглушками.

8. УТИЛИЗАЦИЯ

8.1. Утилизация изделия (переплавка, захоронение, перепродажа) производится в порядке, установленном Законами РФ от 04 мая 1999 г. № 96ФЗ «Об охране атмосферного воздуха» (в редакции от 01.01.2015), от 24 июня 1998 г. № 89-ФЗ (в редакции от 01.02.2015г) «Об отходах производства и потребления», от 10 января 2002 № 7-ФЗ «Об охране окружающей среды» (в редакции от 01.01.2015), а также другими российскими и региональными актами, правилами, распоряжениями и пр., принятыми во исполнение указанных законов.

9. ГАРАНТИЙНЫЕ ОБЯЗАТЕЛЬСТВА

9.1. Изготовитель гарантирует соответствие товара настоящему паспорту при соблюдении Потребителем условий эксплуатации, транспортировки и хранения.

Гарантийный срок эксплуатации – 5 лет со дня продажи при условии использования изделий для воды, водногликолевых растворов концентрацией до 50% и иных рабочих сред нейтральных к материалам изделия. Срок эксплуатации-10 лет.

Гарантийные обязательства распространяются на все дефекты, возникшие по вине завода-изготовителя.

9.2. В случае возникновения претензии к качеству в процессе эксплуатации оборудования необходимо предоставить фото-видео материалы, которые отображают:

- изделие, его шильд;
- выявленный дефект;
- условия монтажа (тип ответных фланцев, расстояние до ближайших элементов соединительной и запорной арматуры, насосного оборудования).

9.3. Гарантия не распространяется на дефекты, возникшие в случаях:

- нарушения паспортных режимов хранения, монтажа, испытания, эксплуатации и обслуживания изделия;
- наличия следов воздействия веществ, агрессивных к материалам изделия;
- наличия повреждений, вызванных пожаром, стихией, форс-мажорными обстоятельствами;
- повреждений, вызванных неправильными действиями потребителя;
- наличия механических повреждений или следов вмешательства в конструкцию изделия;
- при использовании задвижки в системах с содержанием твердых частиц в среде более 10%.
- Наличии дефектов задвижки, вызванных некорректной работой электропривода.

ГАРАНТИЙНЫЙ ТАЛОН

КОЛИЧЕСТВО ШТ. _____

ДАТА ВЫДАЧИ ДОКУМЕНТА _____

ПОДПИСЬ _____

№ _____

ОТК _____

ШТАМП
ТОРГУЮЩЕЙ (ПОСТАВЛЯЮЩЕЙ)
ОРГАНИЗАЦИИ

