

ПАСПОРТ

Клапан запорный фланцевый нержавеющий 15нж65нж



Предприятие изготовитель: WENZHOU GAIRUI VALVE CO.LTD.

Адрес: Room 2101-26, Building 1, Trade Union Building, Baili West Road, Songtai Street, Lucheng District, Wenzhou City, Zhejiang Province, China.

EAC	Декларация о соответствии: ЕАЭС N RU Д-СН.РА01.В.23394/23
	Выдан Испытательной лабораторией "Испытательная лаборатория Общества с ограниченной ответственностью «ПОЛИТЭК Групп»" (аттестат аккредитации №РА.РУ.21АИ71)
	Срок действия с 24.01.2023 по 23.01.2028
EAC	Декларация о соответствии: ЕАЭС N RU Д-СН.РА01.В.23873/23
	Выдан Испытательной лабораторией "Испытательная лаборатория Общества с ограниченной ответственностью «ПОЛИТЭК Групп»" (аттестат аккредитации №РА.РУ.21АИ71)
	Срок действия с 24.01.2023 по 23.01.2028

1. НАЗНАЧЕНИЕ И ОБЛАСТЬ ПРИМЕНЕНИЯ.

- 1.1. Клапаны применяются в качестве запорных устройств в трубопроводах для перекрытия потока рабочей среды.
 1.2. Направление среды – под золотник.
 1.3. Использование клапанов в качестве регулирующих устройств не допускается, т. е. золотник должен быть опущен или поднят до упора.

2. ТЕХНИЧЕСКИЕ ДАННЫЕ.

Таблица №1. Технические данные запорных клапанов.

Ду	15	20	25	32	40	50	65	80	100
Модель	15нж65нж								
Ру, МПа(кг/см ²)	1,6 (16)								
Рабочая температура, °С	-29÷+250								
Рабочая среда	вода, пар, воздух, агрессивные жидкости								
Присоединение	фланцевое по ГОСТ 33259-2015								
Класс герметичности по ГОСТ 9544-2015	А								



Рис1. Клапан запорный фланцевый 15нж65нж.

Таблица №2. Спецификация материалов запорного клапана (Рис.1).

№	Наименование	Материал
1	Корпус	Сталь (A351 CF8)
2	Золотник	Сталь (A351 CF8)
3	Гайка золотника	Нерж. сталь (SS304)
4	Шток	Нерж. сталь (SS304)
5	Прокладка	PPL
6	Шпильки	Нерж. сталь (SS201)
7	Гайки	Нерж. сталь (SS201)
8	Уплотнение сальниковое	графит
9	Крышка	Сталь (A351 CF8)
10	Втулка сальника	Нерж. сталь (SS201)
11	Ходовая гайка	Медный сплав
12	Маховик	Ковкий чугун
13	Гайка маховика	Нерж. сталь (SS201)
14	Гайка	Нерж. сталь (SS201)
15	Откидной болт	Нерж. сталь (SS201)

Таблица №3. Габаритные, присоединительные и весовые характеристики запорных клапанов 15нж65нж.

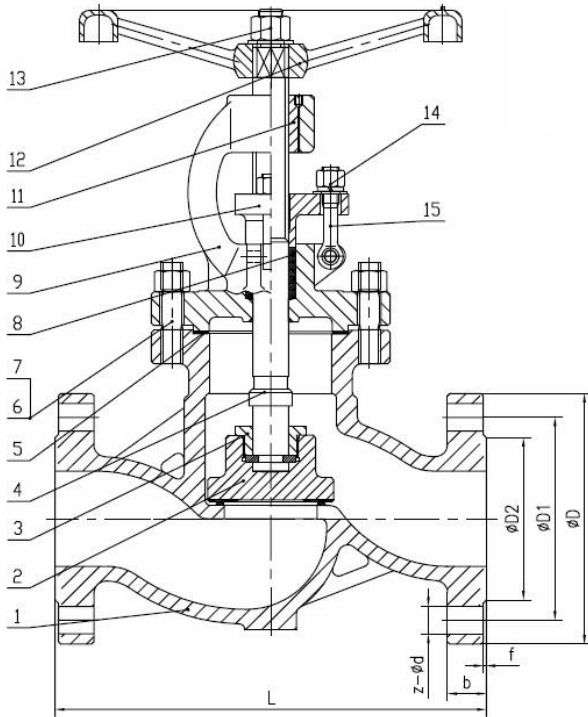
Ду	D, мм	D1, мм	D2, мм	L, мм	b, мм	f, мм	Z-d	Вес, кг
15	95	65	45	130	12	2	4-ø14	3,80
20	105	75	55	150	12	2	4-ø14	4,50
25	115	85	65	160	12	2	4-ø14	5,15
32	135	100	78	180	13	2	4-ø18	7,65
40	145	110	85	200	13	3	4-ø18	8,50
50	160	125	100	230	13	3	4-ø18	12,15
65	180	145	120	290	15	3	4-ø18	17,50
80	195	160	135	310	17	3	8-ø18	21,50
100	215	180	155	350	17	3	8-ø18	27,30

3. КОМПЛЕКТНОСТЬ.

Клапан-1шт.
Паспорт-1шт.

4. УСТРОЙСТВО И ПРИНЦИП РАБОТЫ.

- 4.1. Перекрытие потока среды происходит с помощью золотника (2) при поступательном движении штока (4), ввинчиваемого в гайку ходовую (11), которая расположена в крышке (9), перпендикулярно к плоскости седла вращением маховика (12). Маховик (12) закрепляется на штоке (4) гайкой (13).
- 4.2. Герметичность клапана относительно внешней среды обеспечивается прокладкой (5) и уплотнением сальниковым (8).
- 4.3. Крепление фланцевого разъема «корпус-крышка» обеспечивается шпильками (6) и гайками (7).
- 4.4. Уплотнение сальниковое (8) располагается в сальниковой камере крышки и уплотняется втулкой сальника (10) с помощью болтов откидных (15) и гаек (14).

5. МОНТАЖ И ЭКСПЛУАТАЦИЯ.

- 5.1. К монтажу, эксплуатации и обслуживанию клапанов допускается персонал изучивший устройство изделия, правила техники безопасности и требования настоящей инструкции.
- 5.2. На месте установки клапана должны быть предусмотрены проходы, достаточные для безопасного монтажа и обслуживания.
- 5.3. Перед установкой клапана необходимо тщательно промыть трубопровод и очистить от загрязнений.
- 5.4. Установочное положение относительно трубопровода-любое. Направление потока среды должно быть под золотник (по направлению стрелки на корпусе).
- 5.5. При монтаже клапана необходимо обеспечить:
 - совпадение отверстий под шпильки (болты) на фланцах клапана и трубопровода;
 - параллельность фланцев трубопровода и клапана;
 - компенсацию температурных напряжений.
- 5.6. Затяжку болтов крепления производить способами, исключающими перекосы и перетяжку, по возможности исключить действие массы трубопровода на болтовые соединения.
- 5.7. При эксплуатации необходимо соблюдать следующие условия:
 - использовать клапан по назначению и в пределах температуры и давления, указанных в технических данных;
 - производить периодические осмотры в сроки, установленные нормами и правилами организации, эксплуатирующей трубопровод;
 - не производить работы по устранению дефектов при наличии давления в трубопроводе.

6. УСЛОВИЯ ХРАНЕНИЯ И ТРАНСПОРТИРОВКИ.

- 6.1. Клапан должен храниться в упаковке предприятия-изготовителя согласно условиям 5 по ГОСТ 15150.
- 6.2. Транспортирование клапана должно соответствовать условиям хранения 5 по ГОСТ 15150.

7. УТИЛИЗАЦИЯ.

7.1. Утилизация изделия (переплавка, захоронение, перепродажа) производится в порядке, установленном Законами РФ от 04 мая 1999 г. № 96ФЗ "Об охране атмосферного воздуха" (в редакции от 01.01.2015), от 24 июня 1998 г. № 89-ФЗ (в редакции от 01.02.2015г) "Об отходах производства и потребления», от 10 января 2002 № 7-ФЗ «Об охране окружающей среды» (в редакции от 01.01.2015), а также другими российскими и региональными нормами, актами, правилами распоряжениями и пр., принятыми во исполнение указанных законов.

8. ГАРАНТИЙНЫЕ ОБЯЗАТЕЛЬСТВА.

- 8.1 Изготовитель гарантирует соответствие товара настоящему паспорту при соблюдении Потребителем условий эксплуатации, транспортировки и хранения. Гарантийный срок – 1 год со дня отгрузки потребителю. Срок службы – 10 лет. Гарантийные обязательства распространяются на все дефекты, возникшие по вине завода-изготовителя.
- 8.2 Гарантия не распространяется на дефекты, возникшие в случаях:
 - нарушения паспортных режимов хранения, монтажа, испытания, эксплуатации и обслуживания изделия;
 - наличия следов воздействия веществ, агрессивных к материалам изделия;
 - наличия повреждений, вызванных пожаром, стихией, форс-мажорными обстоятельствами;
 - повреждений, вызванных неправильными действиями потребителя;
 - наличия механических повреждений или следов вмешательства в конструкцию изделия.

9. ОТМЕТКА О ВВЕДЕНИИ В ЭКСПЛУАТАЦИЮ.

Организация	
Дата введения в эксплуатацию	
Должность, Ф.И.О.	

Свидетельство о приемке Клапана 15нж65нж, изготовлен и принят, и признан годным к эксплуатации.

Отметка ОТК _____

(подпись) (дата)

