

## 5. Транспортирование и хранение

Конвекторы в упакованном виде допускается перевозить всеми видами транспорта в соответствии с правилами перевозки грузов, действующими на транспорте данного вида. Транспортирование конвекторов в части воздействия климатических факторов – по группе Ж2 ГОСТ 15150, в части механических факторов – по группе С ГОСТ 23170. Транспортная маркировка грузовых мест – по ГОСТ 14192.

Конвекторы следует хранить в упакованном виде в закрытом помещении или под навесом, при этом следует обеспечить их защиту от воздействия влаги и химических веществ, вызывающих коррозию.

## 6. Утилизация

Конвекторы TEPLA Classic Mini не имеют специальных требований по утилизации.

## 7. Условия гарантии

Гарантийный срок при соблюдении потребителем требований по хранению, транспортировке, монтажу и эксплуатации, предусмотренных настоящим паспортом 5 лет со дня получения потребителем или продажи (при реализации через розничную торговую сеть). Гарантийные обязательства распространяются только на дефекты, возникшие по вине завода-изготовителя.

Настоящая гарантия не действительна, если недостатки в товаре возникли в следствии:

- ✓ несоблюдения правил эксплуатации;
- ✓ механических повреждений;
- ✓ нарушения правил хранения и/или транспортирования владельцем;
- ✓ ремонта конвектора неуполномоченными на это лицами, его разборки и других, не предусмотренных техническими указаниями паспорта, вмешательств;
- ✓ использования изделия в целях, для которых оно не предназначено.
- ✓ действия непреодолимой силы (пожара, аварии на тепловых сетях, природной катастрофы и т.д.).

В случае замены конвекторов в течение гарантийного срока гарантийные обязательства вступают в силу с момента их установки.

Средний срок службы конвекторов (для справки) 25 лет при условии соблюдения требований настоящего паспорта.

## 8. Свидетельство о приемке

Конвектор TEPLA Classic Mini изготовлен и принят в соответствии с требованиями ГОСТ 31311-2005 и ТУ 25.21.11-001-06724526-2022.

Партия № \_\_\_\_\_

ОТК \_\_\_\_\_ Дата выпуска « \_\_\_\_ » \_\_\_\_\_ 20 \_\_\_\_ г.

Дата продажи « \_\_\_\_ » \_\_\_\_\_ 20 \_\_\_\_ г. Печать торгующей организации

Предприятие оставляет за собой право вносить изменения в технические характеристики изделий, которые могут быть не отражены в настоящем паспорте и не влияют на условия эксплуатации и основные характеристики конвектора.

**Tepla**



445000, Россия, Самарская область,  
г. Тольятти, ул. Коммунальная,  
д. 40, строение 4  
тел./факс: 8 (8482) 311 - 611  
teplagroup.ru

Продукция сертифицирована в системе сертификации ГОСТ Р

**TEPLA Classic Mini**  
конвектор стальной настенный с низким кожухом

## Паспорт

### 1. Общие сведения

- 1.1. Конвекторы изготовлены в соответствии с ГОСТ 31311-2005, ТУ 25.21.11-001-06724526-2022 и имеют кожух малой глубины 96 мм.
- 1.2. Конвекторы предназначены для систем водяного отопления жилых, общественных и производственных зданий (как для однотрубных, так и для двухтрубных систем отопления) с температурой теплоносителя до 150°C, при комплектации термостатическими клапанами до 110°C и максимальным рабочим (избыточным) давлением теплоносителя 1,0 МПа (10 кгс/см²).
- 1.3. Конвекторы выпускаются в концевом или проходном исполнении, с патрубками для подвода теплоносителя, расположенными с правой или левой стороны прибора, концы присоединительных патрубков гладкие (под сварку) или с раструбами с резьбой наружной G 3/4" (НР ¾), габаритные и присоединительные размеры указаны в рис. 1.
- 1.4. Возможны варианты резьбовых присоединительных патрубков с резьбой наружной G 1/2" (НР ½), с резьбой внутренней G 3/4" (ВР ¾), с уплотнением по торцу – НР ¾ УТ, НР ½ УТ, ВР ½ УТ и ВР ¾ УТ. Габаритные размеры конвекторов с резьбовыми присоединительными патрубками согласовываются отдельно.
- 1.5. Конвекторы, по заказу, могут оснащаться воздухоотводчиками, замыкающими участками, клапанами терморегулирующими с термостатическими элементами, кронштейнами под дополнительное оборудование. **Габаритные размеры конвекторов с дополнительным оснащением согласовываются отдельно.**

Возможные комплектации конвектора:

Номинальный тепловой поток	Вид конвектора	Вид присоединения		Расположение	Тип клапана	Вид подвода	Замыкающий участок		Воздухоотводчик	ПАДП
		НР	3/4				3У	Dy10 Dy15 Dy20		
X.XXX	К	НР	3/4	УТ	Т1 (КТС2Д), (Ю62Д)	ВПВ НПВ	3У	Dy10 Dy15 Dy20	КлМТ	ПАДП(Д) ПАДП(П) ПАДП(Т)
	П	ВР	1/2							

## 2. Основные технические характеристики

Номинальный тепловой поток	Длина оребрения	Длина кожуха (L2)	Длина общая (K; HP 3/4)	Длина теплопакета (K; HP 3/4)	Длина теплопакета (П; HP 3/4)	Межсетевое расстояние (L4)**	Масса, справ.
кВт	мм	мм	мм	мм	мм	мм	кг
0,404	472	670	737	631	610	425	4
0,475	567	766	833	726	705	519	4,6
0,561	573	670	737	732	711	525	5,7
0,682	673	766	833	832	811	625	6,5
0,796	767	862	929	926	905	720	7,3
0,910	862	958	1025	1021	1000	814	8,1
1,024	956	1054	1121	1115	1094	909	8,9
1,138	1057	1150	1217	1216	1195	1009	9,7
1,252	1151	1246	1313	1310	1289	1103	10,5
1,367	1245	1342	1409	1404	1383	1198	11,3
1,481	1346	1438	1505	1505	1484	1298	12,1
1,595	1440	1534	1601	1599	1578	1392	12,9
1,709	1523	1630	1697	1682	1661	1475	13,6
1,765	1583	1726	1793	1742	1721	1535	14
1,880	1677	1822	1889	1836	1815	1630	14,8
1,994	1772	1918	1985	1931	1910	1724	15,6
2,108	1866	2014	2081	2025	2004	1818	16,4

Пример обозначения конвектора:

**Конвектор ТЕPLA Classic Mini 0,404 (K; HP 3/4)**

**0,404** – номинальный тепловой поток в кВт

**K** – концевое исполнение

**HP 3/4** – концы присоединительных патрубков с наружной резьбой G3/4-B.

Номинальный тепловой поток конвекторов определен при нормальных (нормативных) условиях:

- ✓ температурном напоре (разности среднеарифметической температуры теплоносителя в конвекторе и температуры воздуха в изотермической камере)  $\Theta = 70 \text{ C}^0$ .
- ✓ расходе теплоносителя через прибор  $M_{np.} = 0,1 \text{ кг/с}$  (360 кг/ч)
- ✓ барометрическом давлении  $B = 1013,3 \text{ гПа}$ . (760 мм рт.ст.)
- ✓ движении теплоносителя в приборе по схеме «сверху-вниз»
- ✓ при расчете фактического теплового потока конвектора, при условиях отличных от нормативных следует пользоваться формулой  $Q = Q_0 (\Delta T / 70)^{n+1}$ , где  $Q_0$  – номинальный тепловой поток (выбирается из таблицы),  $n=0,25$  - эмпирически определенный показатель степени.

При использовании в качестве теплоносителя незамерзающих жидкостей рекомендуется применять для установки следующий от расчетного для воды типоразмер конвектора.

## 3. Состав изделия и комплектность поставки

**Комплектность поставки:**

Нагревательный элемент	- 1 шт.
Кожух	- 1 шт.
Кронштейн	- 2 шт.

Паспорт  
Упаковка

- 1 шт. (допускается один паспорт на партию).

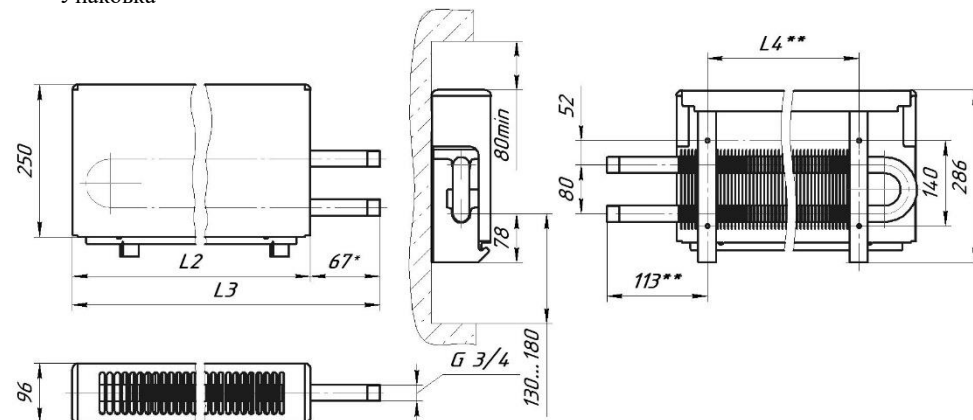

Рис. 1 – Конвектор ТЕPLA Classic Mini (K; HP 3/4).

\*\* - рекомендуемые размеры.

## 4. Монтаж и эксплуатация конвектора

- 4.1. Используемые материалы частей системы отопления, теплоноситель должны соответствовать требованиям СП 60.13330.2020, СП 124.13330.2012. Монтаж, техническое обслуживание и эксплуатация конвекторов и выполняться в соответствии с СП 73.13330.2016, СанПиН 2.1.2.2645-10, «Правилами технической эксплуатации электрических станций и сетей РФ» и настоящими техническими требованиями.
- 4.2. Перед монтажом распаковать. Закрепить кронштейны, навесить теплопакет (допускается установка теплопакета на кронштейны в местах оребрения), осуществить подключение используя запорно-регулирующую и воздухоотводящую арматуру в соответствии с проектом, установить кожух. **Перед первым запуском системы отопления с установленными приборами отопления в комплектации с клапаном необходимо снять защитно-регулирующий колпачок или термостатический элемент с клапана.**
- 4.3. Следует учесть, что для оптимальной теплоотдачи расстояние от пола до оси нижней трубы конвектора должно быть 130-180 мм., а между воздуховыпускной решеткой конвектора и подоконником не менее 80мм.
- 4.4. Конвекторы могут устанавливаться в зданиях дошкольных образовательных организаций при выполнении требований СП 252.1325800.2016.
- 4.5. Конвекторы должны быть постоянно заполнены водой, как в отопительный, так и в межотопительный периоды.
- 4.6. В процессе эксплуатации необходимо производить очистку конвектора: перед началом отопительного сезона и через каждые 3...4 месяца работы. Конвектор и межреберное пространство очищается щеткой или пылесосом, мягкой тканью и неагрессивными моющими средствами.
- 4.7. Не допускается применять конвекторы в следующих случаях: в системах горячего и холодного водоснабжения; в системах отопления, где теплоносителем служит сбросная вода технологических процессов, имеющая в своем составе агрессивные компоненты; в помещениях с агрессивной средой; без кожуха.