

Паспорт

Uronor Varіo коллекторный шкаф накладной

Uronor Varіo коллекторный шкаф встраиваемый

Производитель: Uronor Sp. z o.o. Адрес: Pass 20, Budynek K, PL-05-870 Blonie, Польша.

Тел.: +48 (0)22 731 0100.

Факс: +48 (0)22 731 0102.

1. Общие сведения об изделии

Шкафы предназначены для установки коллекторов, контроллеров и насосно-смесительных блоков Uronor систем водяного напольного отопления и охлаждения. Оснащены универсальными фиксирующими направляющими, включая комплект крепежей.

2. Основные технические данные и характеристики

2.1. Шкаф накладной

Изготовлен из оцинкованной стали. Все видимые части окрашены порошковой краской в белый цвет (RAL 9010).

Ширина шкафов (с рамкой): 555, 710, 785, 950, 1350 мм.

Монтажная глубина шкафа: 160 (156)* мм.

Монтажная высота шкафа: 820 (835)* мм.

* Для шкафа шириной 1350 мм.

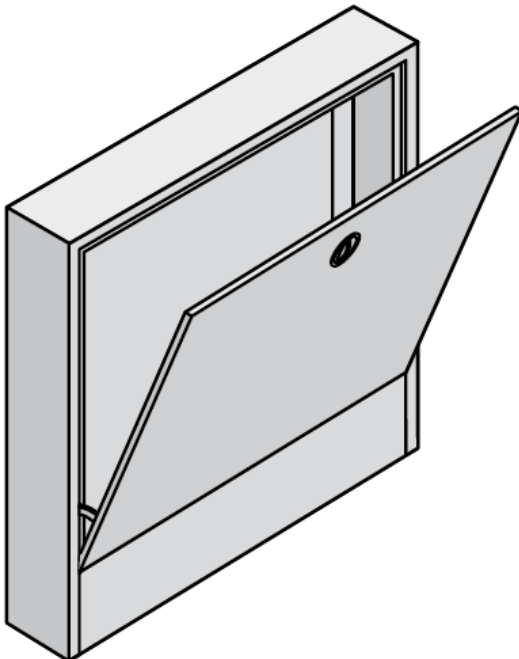

2.2. Шкаф встраиваемый

Изготовлен из оцинкованной стали. Все видимые части окрашены порошковой краской в белый цвет (RAL 9010).

Ширина шкафов (без рамки): 565, 715, 790, 952, 1300 мм.

Ширина рамки: 15 (28)* мм.

Монтажная глубина шкафа (регулируемая): 120-180 (75-160)* мм.

Монтажная высота шкафа (регулируемая): 820-910 (825-1015)* мм.

* Для шкафа шириной 1300 мм.

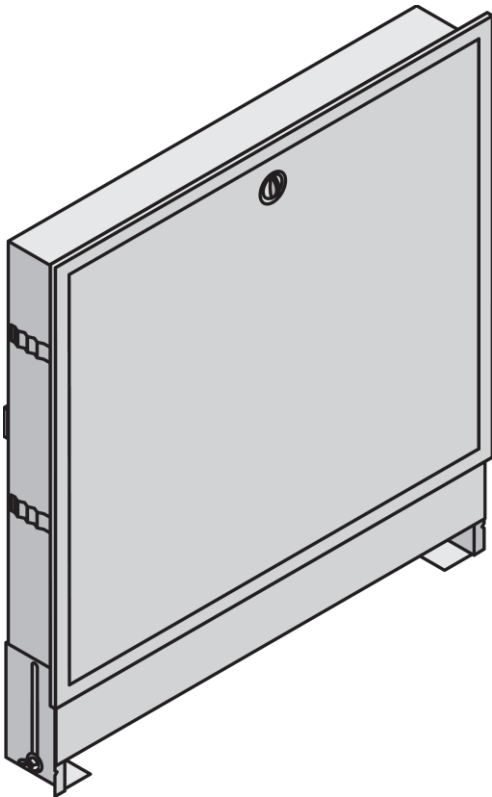

3. Поставка и упаковка

3.1. Комплектуется в соответствии со спецификацией и поставляется в картонной упаковке.

4. Транспортирование и хранение

4.1. Транспортируют любым видом транспорта в соответствии с правилами перевозки грузов.

4.2. Следует оберегать от ударов, царапин и механических нагрузок.

4.3. Следует хранить в неотапливаемых или в отапливаемых складских помещениях, исключая воздействие прямых солнечных лучей на них.

5. Рекомендации по монтажу и эксплуатации

5.1. Установка должна осуществляться в соответствии с существующими правилами СНиП на данный вид работ и инструкцией по монтажу систем напольного отопления Uronor.

5.2. Перед началом установки необходимо убедиться в отсутствии механических повреждений на поверхности деталей.

5.3. Монтаж вести в соответствии с правилами и рекомендациями по монтажу Uronor.

6. Гарантийные обязательства

6.1. На шкаф предоставляется гарантия Uronor. Гарантийный срок эксплуатации - 10 лет, со дня ввода в эксплуатацию, при выполнении требований действующих нормативных документов, настоящего паспорта и руководства по монтажу Uronor.

7. Свидетельство о приёмке

7.1. Дату выпуска указана на упаковке. Дата продажи указана в товарно-сопроводительных документах.