

ПРИМЕНЕНИЕ И ТЕХНИЧЕСКИЕ ХАРАКТЕРИСТИКИ ШАРОВЫХ КРАНОВ LD ENERGY ДЛЯ ГАЗООБРАЗНЫХ СРЕД

Шаровые краны LD относятся к трубопроводной арматуре промышленного назначения и предназначены для перекрытия потока рабочей среды, эксплуатируемой в трубопроводах газовой отрасли.

РАБОЧИЕ УСЛОВИЯ

Рабочая среда: неагрессивный природный газ, сжиженные углеводородные газы, неагрессивные газообразные среды.

Рабочее давление: до 4,0 МПа.

Температура рабочей среды: от - 60 °С до + 200 °С

Температура окружающей среды: от - 60 °С до + 60 °С (по ГОСТ 15150-69)

УПРАВЛЕНИЕ

Управление Шаровым краном LD можно осуществлять с помощью ручки, редуктора, пневмопривода, электропривода - непосредственно или дистанционно.

ИСПЫТАНИЯ

На испытательных стендах согласно ГОСТ Р 54808-2011

«Арматура трубопроводная запорная. Нормы герметичности затворов»:

на герметичность воздухом Рпр 6 кгс/см² при t + 20°С, а также при минусовых температурах, на прочность и плотность водой:

- для PN 1,6 МПа - 2,4 МПа
- для PN 2,5 МПа - 3,8 МПа
- для PN 4,0 МПа - 6,0 МПа

ДОКУМЕНТАЦИЯ

- Паспорт на каждый кран
- Спецификация к паспорту на каждый кран
- Руководство по эксплуатации
- Комплект разрешительных документов (заверенные копии)

УСТАНОВКА НА ТРУБОПРОВОД

Шаровые краны LD могут устанавливаться на трубопровод в произвольном положении.

МАРКИРОВКА ШАРОВЫХ КРАНОВ LD

- 1 - товарный знак завода-производителя,
- 2 - условное обозначение шарового крана,
- 3 - проходное сечение,
- 4 - дата изготовления шарового крана,
- 5 - контактный телефон завода-производителя,
- 6 - условный диаметр и условное давление шарового крана,
- 7 - материал корпуса шарового крана,
- 8 - серийный номер партии шарового крана,
- 9 - максимально допустимая температура рабочей среды.

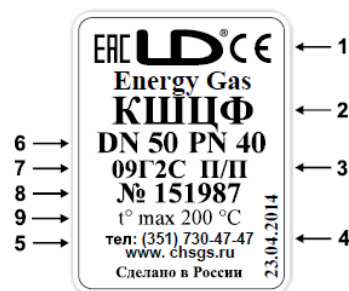

ТЕХНИЧЕСКИЕ ХАРАКТЕРИСТИКИ ШАРОВЫХ КРАНОВ LD

Условное давление, МПа	1,6; 2,5; 4,0	Класс герметичности затвора	класс "А" по ГОСТ Р 54808-2011
Температура рабочей среды	от -60°С до +200°С	Полный ресурс	10 000 циклов
Климатическое исполнение кранов по ГОСТ 15150-69	«ХЛ» (хладостойкое исполнение)	Полный срок службы	более 40 лет

КРАН ШАРОВОЙ СТАНДАРТНОПРОХОДНОЙ/ ПОЛНОПРОХОДНОЙ

**ПРИВАРНОЕ СОЕДИНЕНИЕ
С УДЛИНЕННЫМ ШТОКОМ
ДЛЯ ПОДЗЕМНОЙ УСТАНОВКИ
(ГЛУБИНА ЗАКЛАДКИ: 500-3000ММ.)**

СПЕЦИФИКАЦИЯ МАТЕРИАЛОВ

Корпус: легированная сталь (09Г2С)

Шток: нержавеющая сталь (20Х13)

Шар: нержавеющая сталь

DN 15-32: 20Х13;

DN 40-65: AISI 304;

DN 80-500: AISI 409

Удлинительный шток: углеродистая сталь

DN 25-500: сталь 20

Уплотнение штока: фторсиликоновый эластомер

Уплотнение штока/подшипник скольжения:

фторопласт Ф-4К20

Уплотнение шара: фторопласт Ф-4К20 с дублирующим уплотнением из фторсиликонового эластомера

ЗАЩИТНОЕ ПОКРЫТИЕ ОСОБОУСИЛЕННОГО ТИПА:

Protogol UR-Coating 32-60

Представляет собой двухкомпонентное полиуретановое покрытие без растворителей. Обладает хорошей коррозионной защитой, абразивной устойчивостью, ударной и химической стойкостью.

Наносится методом горячего безвоздушного распыления. Толщина покрытия не менее 1,5 мм. Температура эксплуатации от -20°C до +100°C.

УПРАВЛЕНИЕ

- Т-ключ
- Редуктор
- Электропривод
- Пневмопривод

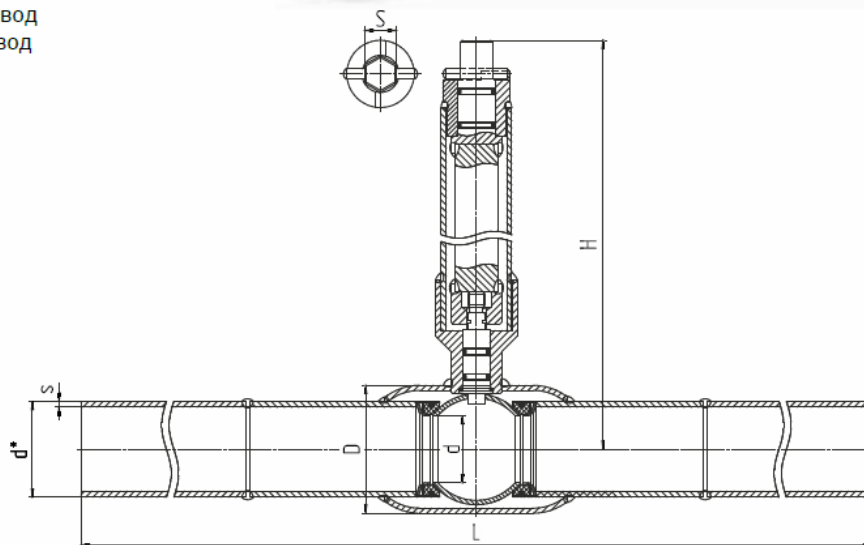

ОСНОВНЫЕ ТЕХНИЧЕСКИЕ ХАРАКТЕРИСТИКИ ДЛЯ СТАНДАРТНОПРОХОДНОГО ИСПОЛНЕНИЯ

DN	PN	КОД	d	d*	s	S	D	H	L
25	40	КШЦП Energy Gas 025.040.Н/П.03 Н=1500	18	32	3,5	19	48	по заказу	1500
32	40	КШЦП Energy Gas 032.040.Н/П.03 Н=1500	24	38	3	19	57	по заказу	1500
40	40	КШЦП Energy Gas 040.040.Н/П.03 Н=1500	30	48	4	19	60	по заказу	1500
50	40	КШЦП Energy Gas 050.040.Н/П.03 Н=1500	40	57	3,5	19	76	по заказу	1500
65	25	КШЦП Energy Gas 065.025.Н/П.03 Н=1500	49	76	4	19	89	по заказу	1500
80	25	КШЦП Energy Gas 080/070.025.Н/П.03 Н=1500	63	89	4	19	114	по заказу	1500
100	25	КШЦП Energy Gas 100/080.025.Н/П.03 Н=1500	75	108	5	19	133	по заказу	1500
125	25	КШЦП Energy Gas 125/100.025.Н/П.03 Н=1500	100	133	6	27	180	по заказу	1500
150	25	КШЦП Energy Gas 150/125.025.Н/П.03 Н=1500	125	159	6	27	219	по заказу	1500
200	25	КШЦП Energy Gas 200/150.025.Н/П.03 Н=1500	148	219	8	27	273	по заказу	1500
250	25	КШЦП Energy Gas 250/200.025.Н/П.03 Н=1500	200	273	8	32	351	по заказу	1500
300*	16	КШЦП Energy Gas 300/250.016.Н/П.03 Н=1500	240	325	8	-	426	по заказу	730
350*	16	КШЦП Energy Gas 350/300.016.Н/П.03 Н=1500	300	377	10	-	530	по заказу	730
400*	16	КШЦП Energy Gas 400/305.016.Н/П.03 Н=1500	300	426	10	-	530	по заказу	860
500*	16	КШЦП Energy Gas 500/400.016.Н/П.03 Н=1500	390	530	10	-	630	по заказу	970

ОСНОВНЫЕ ТЕХНИЧЕСКИЕ ХАРАКТЕРИСТИКИ ДЛЯ ПОЛНОПРОХОДНОГО ИСПОЛНЕНИЯ

DN	PN	КОД	d	d*	s	S	D	H	L
25	40	КШЦП Energy Gas 025.040.П/П.03 Н=1500	24	32	3	19	57	по заказу	1500
32	40	КШЦП Energy Gas 032.040.П/П.03 Н=1500	30	38	4	19	60	по заказу	1500
40	40	КШЦП Energy Gas 040.040.П/П.03 Н=1500	40	48	3,5	19	76	по заказу	1500
50	40	КШЦП Energy Gas 050.040.П/П.03 Н=1500	49	57	3,5	19	89	по заказу	1500
65	25	КШЦП Energy Gas 065.025.П/П.03 Н=1500	63	76	4	19	114	по заказу	1500
80	25	КШЦП Energy Gas 080.025.П/П.03 Н=1500	75	89	4	19	133	по заказу	1500
100	25	КШЦП Energy Gas 100.025.П/П.03 Н=1500	100	108	5	27	180	по заказу	1500
125	25	КШЦП Energy Gas 125.025.П/П.03 Н=1500	125	133	6	27	219	по заказу	1500
150	25	КШЦП Energy Gas 150.025.П/П.03 Н=1500	148	159	6	27	273	по заказу	1500
200	25	КШЦП Energy Gas 200.025.П/П.03 Н=1500	200	219	8	32	351	по заказу	1500
250*	16	КШЦП Energy Gas 250.016.П/П.03 Н=1500	240	273	8	-	426	по заказу	730
300*	16	КШЦП Energy Gas 300.016.П/П.03 Н=1500	300	325	8	-	530	по заказу	730
400*	16	КШЦП Energy Gas 400.016.П/П.03 Н=1500	390	426	10	-	630	по заказу	970

*Поставляется с редуктором в комплекте.
Вес крана зависит от высоты штока.