



Flamco



Соединительная группа Flexcon

**Технический паспорт с инструкцией по
установке и эксплуатации**



1. Общая информация

Соединительная группа Flexcon предназначена для подключения расширительных баков Flexcon объемом от 110 л. до 1000 л. Позволяет контролировать заданное давление в газовой камере расширительного мембранного бака, а также заменять бак без слива теплоносителя из системы. Включает в себя запорный клапан, кран для подпитки/дренажа со штуцером для шланга и манометр (0 – 12 бар).

2. Меры предосторожности

Для обеспечения корректной работы соединительной группы Flexcon необходимо соблюдение следующих условий:

- Соблюдайте действующие местные законодательные нормы и указания.
- Выполнение монтажа допускается только квалифицированным персоналом.
- Используйте клапан только в сухом и не подверженном морозу месте.
- **ОСТОРОЖНО!** Остерегайтесь пара из отверстия: вероятность ожога!



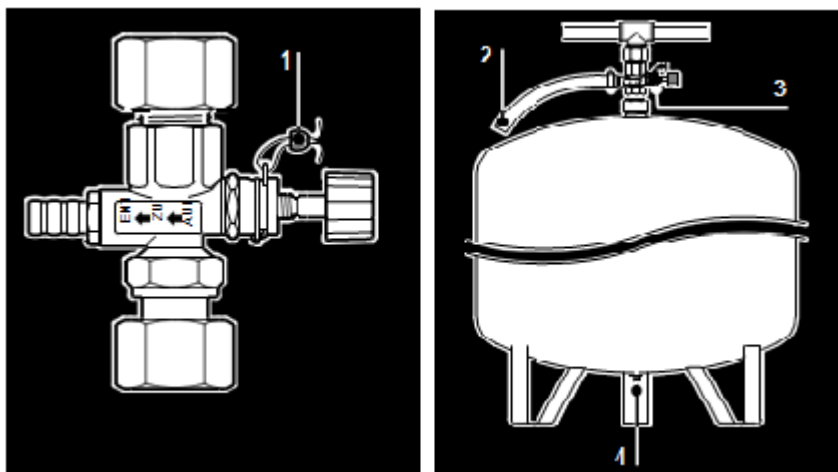

3. Монтаж

Нормальное рабочее положение

В нормальном рабочем состоянии, соединительная группа Flexcon, находится в полностью открытом положении, это положение зафиксировано свинцовой пломбой (1). Мембранный расширительный бак, при этом, соединен с системой отопления.

Измерение заданного давления в баке

- Снимите пломбу (1).
- Подсоедините сливной шланг (2).
- Нажмите на ручку (3), поверните ее по часовой стрелке.
- Отпустите ручку и продолжайте поворачивать до щелчка, таким образом, отключив бак от системы.
- Нажмите на ручку (3) и поверните до конца. Подождите пока вода, стечет через шланг, из бака.
- Измерьте заданное давление в газовой камере мембранного расширительного бака (4) используя манометр и азотный ниппель.

Ввод бака в эксплуатацию

- Заполнить бак до нужного давления в системе.
- Нажмите на ручку и полностью откройте клапан. После этого расширительный бак снова готов к работе.
- Снимите шланг и закрепите пломбу.

4. Техническое обслуживание



Ежегодно выполняйте визуальный осмотр соединительной группы Flexcon на предмет утечек и корректность работы манометра.

5. Демонтаж

- Сравите давление в системе до нуля.
- Выполните демонтаж соединительной группы Flexcon.
- **ОСТОРОЖНО!** Вероятность получения ожогов! Вода в системе может быть горячей.
- При демонтаже соединительной группы Flexcon соблюдайте местные нормативные акты.
- Утилизируйте соединительную группу Flexcon в соответствии с действующими положениями местного законодательства.



6. Правила хранения, транспортировки и утилизации

- Оборудование должно храниться в закрытых помещениях, в условиях, исключающих возможность воздействия солнечных лучей, влаги, резких колебаний температуры.
- Температура окружающего воздуха при хранении от 1°C до 40°C и относительной влажности воздуха не более 80 % при 25°C.
- Транспортировку допускается производить любым видом транспорта на любые расстояния.
- Условия транспортирования в части воздействия климатических факторов - по группе условий хранения 3 по ГОСТ 15150-69.
- Изделие не содержит драг/металлов, вредных веществ и компонентов и подлежит утилизации после окончания срока эксплуатации.

7. Гарантия производителя

- Изготовитель гарантирует нормальную работу оборудования при условии соблюдения правил эксплуатации и хранения.
- Гарантийный срок эксплуатации 24 месяца с даты ввода в эксплуатацию, но не более 27 месяцев с даты отгрузки со склада.
- Изготовитель обязуется в течение гарантийного срока эксплуатации безвозмездно исправлять дефекты изделия или заменять его, если дефекты не возникли вследствие нарушения покупателем правил пользования изделием или его хранения. Гарантийный ремонт осуществляет предприятие-изготовитель или его представитель.
- Изготовитель не принимает претензии за некомплектность и механические повреждения оборудования при несоблюдении требований настоящего паспорта, попадание вовнутрь посторонних предметов, веществ, жидкостей, наличия следов самостоятельной разборки, ремонта или доработок, стихийных бедствий, пожаров.

Гарантийный талон

Наименование изделия			
Артикул изделия			
Заводской номер изделия (наклейка/штамп на корпусе) * заполняется при монтаже			
Дистрибьютор/Дилер/ Партнер	Дата	Подпись/ расшифровка	Печать
Отметка о продаже через розничную сеть	Дата	Подпись/ расшифровка	Печать
Отметка о вводе в эксплуатацию	Дата	Подпись/ расшифровка	Печать

Гарантийный срок на оборудование составляет 24 месяца с даты ввода в эксплуатацию, но не более 27 месяцев с даты продажи, указанной в накладной.

Условием предоставления гарантии является наличие товарной накладной на оборудование.

При возникновении гарантийного случая покупатель предоставляет следующий перечень документов:

1. Акт в произвольной форме с описанием дефекта.
2. Качественную фотографию места дефекта (2-3 ракурса).
3. Описание рабочих параметров системы (температура, давление, рабочая жидкость).
4. Накладную на оборудование.
5. Настоящий гарантийный талон.

Регламент рассмотрения гарантийного случая.

Перечисленные выше документы направляются в адрес розничного продавца или официального Дистрибьютора/Дилера/Партнера компании «Майбес РУС» в зависимости от того, через какую организацию была произведена окончательная покупка оборудования.

Процесс рассмотрения случая при необходимости участия ООО «Майбес РУС» занимает не более 7 рабочих дней с момента:

1. Предоставления пакета документов и фотографий
2. Поступления оборудования на склад ООО «Майбес РУС» при невозможности оценить дефект по п.1

