



**Скрытая установочная система подвесного унитаза
(инсталляция) WCP1121
с хромированной глянцевой клавишей квадратной формы
Паспорт № WCP1121.000 ПС
ТУ 4953-0054-7734240249-10 «Скрытые установочные системы
сантехнического оборудования. ТУ»**

1. НАЗНАЧЕНИЕ ИЗДЕЛИЯ

1.1 Скрытая установочная система подвесного унитаза WCP1121 предназначена для монтажа подвесного унитаза к несущей стене здания, посредством крепления чаши унитаза на крепежных балках рамы, и для обеспечения подачи воды в унитаз из скрыто установленного на раме бачка, при открытии спускной арматуры, и отвода стоков из унитаза во внутреннюю канализацию зданий, посредством скрыто установленной пластиковой арматуры. Вода в бачок подается автоматически через наполнительную арматуру. Обслуживание спускной и наполнительной арматуры производится через кнопочный узел.

1.2 Скрытая установочная система подвесного унитаза WCP1121 (рис.1) состоит из несущего конструктивного элемента – рамы, с креплением к стене и полу, пластикового бачка в сборе с наполнительной и спускной арматурой, установленного на раме, кнопкой с механическим приводом, и пластиковой арматурой, обеспечивающей выпуск воды из бачка в унитаз и отвода стоков из унитаза во внутреннюю канализацию зданий.



Рис.1 ОСНОВНЫЕ ПОЗИЦИИ:



Рис.2 ОСНОВНЫЕ РАЗМЕРЫ:

2. ОСНОВНЫЕ ТЕХНИЧЕСКИЕ ХАРАКТЕРИСТИКИ

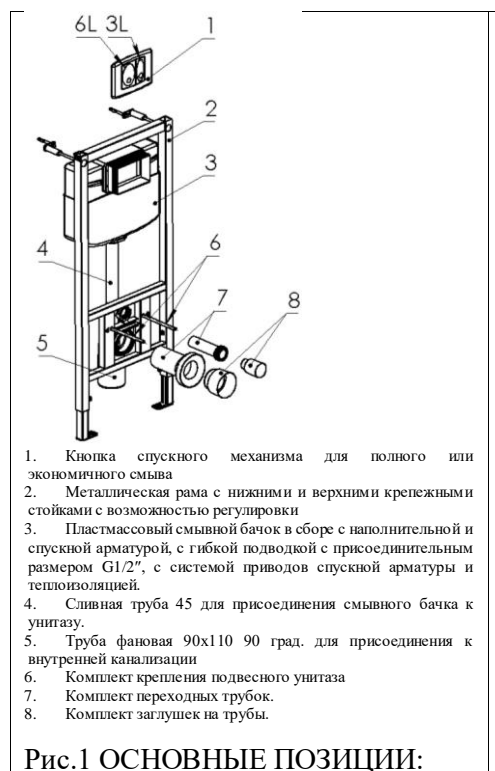
2.1 Габаритные размеры изделия (рис. 2) длина х ширина х глубина:	1150...1350 x 522 x 160...225
2.2 Расстояние для крепления подвесного унитаза:	180 и 230 мм
2.3 Максимальная статическая нагрузка, не менее:	400 кг
2.4 Присоединительный размер штуцера подводки воды:	G1/2"
2.5 Присоединительный размер к канализации:	Ø 110 мм
2.6 Двухкнопочный режим смыва, с возможностью регулировки объема полного смыва:	
Полезный объем при экономичном смыве	3 л
Полезный объем при полном смыве	6 л
2.7 Спуск воды на смыв обеспечивается после однократного нажатия на кнопку арматуры спускной продолжительностью не более 2 с и усилием, не более:	30 Н
2.8 Средний расход воды, подаваемой из бачка на смыв через арматуру:	1,8±0,2 л/с
2.9 Расход воды через перелив арматуры спускной, не менее:	0,3 л/с
2.10 Установленный ресурс арматуры спускной, не менее:	150 тысяч циклов
2.11 Установленная безотказная наработка, не менее:	60 тысяч циклов
2.12 Время наполнения бачка до отметки, соответствующей полезному объему при давлениях в водопроводной сети от 0,05 до 1,00 МПа, не более:	150 с
2.13 Уровень шума при работе бачка, не более	50 дБ
2.14 Срок службы арматуры спускной, не менее	10 лет

3. КОМПЛЕКТНОСТЬ

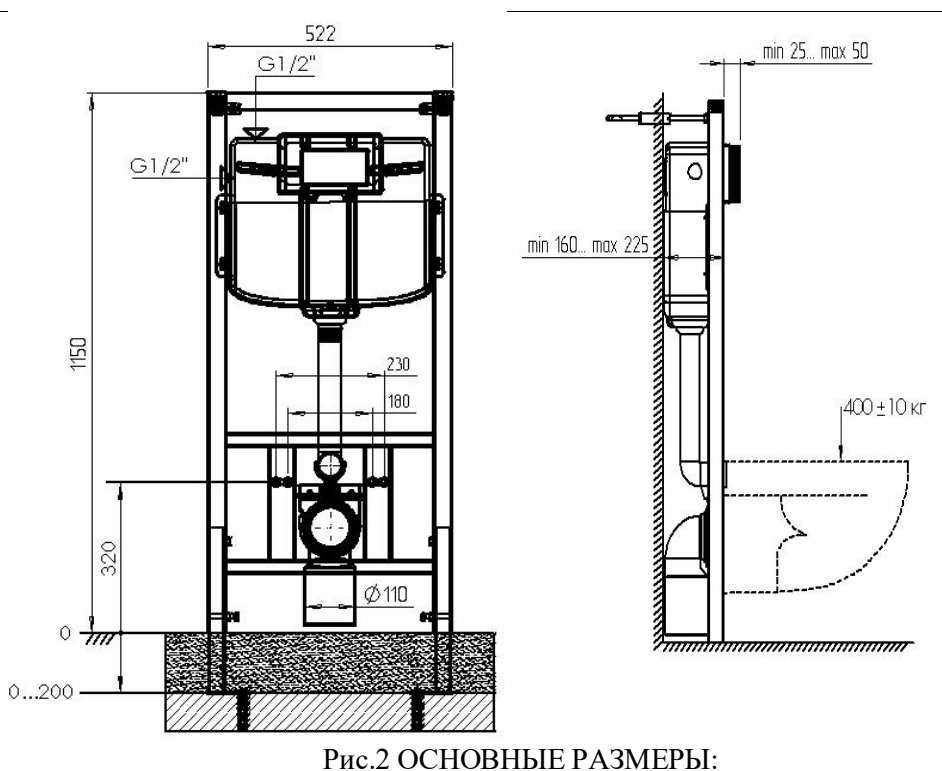
3.1 В комплект поставки системы скрытой установки для подвесных унитазов входит:

- металлическая рама с нижними и верхними крепёжными стойками 1 комплект;
- пластмассовый смывной бачок в сборе (без кнопочного комплекта) 1 комплект;
- кнопка спускового механизма (хром.глянец квадратной формы) 1 комплект;
- комплект переходных трубок 1 комплект;
- комплект крепления инсталляции 1 комплект;
- заглушка для трубы 50 мм 1 штука;
- заглушка для трубы 110 мм 1 штука;
- картонный короб 1170x160x570 мм 1 штука;
- паспорт 1 экземпляр.

3.2 Предприятие-изготовитель оставляет за собой право вносить в конструкцию деталей изменения, не ухудшающие эксплуатационные свойства изделия.

4. ТРАНСПОРТИРОВАНИЕ И ХРАНЕНИЕ

4.1 Систему скрытой установки для подвесных унитазов следует перевозить крытым транспортом любого вида согласно правилам перевозки грузов, действующим на транспорте этого вида с соблюдением требований указанных на упаковочной таре.

4.2 При погрузке, транспортировке и разгрузке систему скрытой установки для подвесных унитазов должны приниматься меры, исключающие возможность механического повреждения.

4.3 Систему скрытой установки для подвесных унитазов следует хранить в заводской упаковке штабелями не более чем по 4 ряда, на расстоянии не ближе 1 м от отопительных приборов.

4.4 Условия хранения системы скрытой установки для подвесных унитазов в части воздействия климатических факторов внешней среды должны соответствовать условиям хранения 2 (С) по ГОСТ 15150-69 «Машины, приборы и другие технические изделия. Исполнения для различных климатических районов. Категории, условия эксплуатации, хранения и транспортирования в части воздействия климатических факторов внешней среды».

5. МОНТАЖ И ЭКСПЛУАТАЦИЯ

5.1 Монтаж системы скрытой установки для подвесных унитазов должен проводиться специалистом-инсталлятором.

5.2 В процессе монтажа системы скрытой установки для подвесных унитазов рекомендуется проверить зацепление изогнутых тяг механизма пуска с приводами клапана спуска.

5.3 Замена потерянных или повреждённых деталей возможна только оригинальными деталями предприятия-изготовителя.

6. ГАРАНТИИ ИЗГОТОВИТЕЛЯ

6.1 Предприятие-изготовитель гарантирует соответствие системы скрытой установки для подвесных унитазов требованиям ТУ 4953-005-7734240249-10 «Системы скрытой установки сантехнического оборудования. ТУ», при соблюдении условий по транспортированию, хранению, монтажу и эксплуатации изделий.

6.2 Гарантийный срок эксплуатации: на бачок и раму - 10 лет, на наполнительную и спускную арматуру - 3 года, на кнопку управления и комплектующие - 2 года со дня ввода изделия в эксплуатацию или продажи через розничную сеть.

6.3 Устранение производственных дефектов производится предприятием-изготовителем путём замены некачественных изделий при предъявлении покупателем паспорта с инструкцией по монтажу и эксплуатации и товара, в котором обнаружены дефекты.

7. СВЕДЕНИЯ О СЕРТИФИКАЦИИ

7.1 Изделие не подлежит обязательной сертификации.

8. СВЕДЕНИЯ ПО БЕЗОПАСНОСТИ И УТИЛИЗАЦИИ

8.1 Система скрытой установки для подвесных унитазов, в условиях хранения и эксплуатации не выделяют в окружающую среду вредных веществ и не оказывают при непосредственном контакте вредного воздействия на организм человека.

8.2 Работа с системой скрытой установки для подвесных унитазов не требует особых мер предосторожности.

8.3 Корпусные детали, изготовленные из пластмассы, подлежат вторичной переработке.

9. СВИДЕТЕЛЬСТВО О ПРИЁМКЕ

9.1 Скрытая установочная система подвесного унитаза изготовлена и принята в соответствии с требованиями ТУ 4953-005-7734240249-10 «Скрытые установочные системы сантехнического оборудования. ТУ», действующей технической документации и признана годной для эксплуатации.

ОТК _____ «_____» _____ 2019 г.

Изготовлено: ООО «АНИ пласт», РФ, 143180, Московская область, г. Звенигород, микрорайон Ракитня

По вопросам реализации продукции и рекламациям обращаться:

Тел.: (495) 598-54-33, E-mail: info@aniplast.ru