

## Руководство по перенастройке предохранительного клапана 17с(лс,нж)28нж

**Внимание! Нельзя использовать рычаг подрыва при монтаже и транспортировке. Во избежания закусывания кольца обратите особое внимание на пункты 5, 7, 8, 9.**

1. снять клапан с трубопровода;
2. извлечь ось поз. 25 и вынуть рычаг поз. 10;
3. вывернуть винты поз.23 и снять колпак поз.3;
4. ослабить гайку поз. 14;
5. выкрутить болт стопорный поз. 20 и опустить вниз кольцо ребристое поз. 19.
6. с помощью винта регулировочного поз. 12 настроить необходимое давление Рн (закручиваем винт - давление Рн увеличивается, ослабляем винт - давление Рн уменьшается);
7. поднять вверх кольцо ребристое поз. 19, до небольшого упора.
8. попасть болтом стопорным поз. 20 в паз кольца ребристого поз. 19 и подтянуть болт стопорный поз. 20.
9. проверить свободный ход кольца ребристого поз. 19.
10. закрепить гайку поз. 14;
11. надеть колпак поз.3 и ввернуть винты поз.23;
12. надеть рычаг поз. 10 и ось поз. 25;
13. в раздел №11 паспорта внести информацию о перенастройке клапана;
14. клапан установить на трубопроводе.

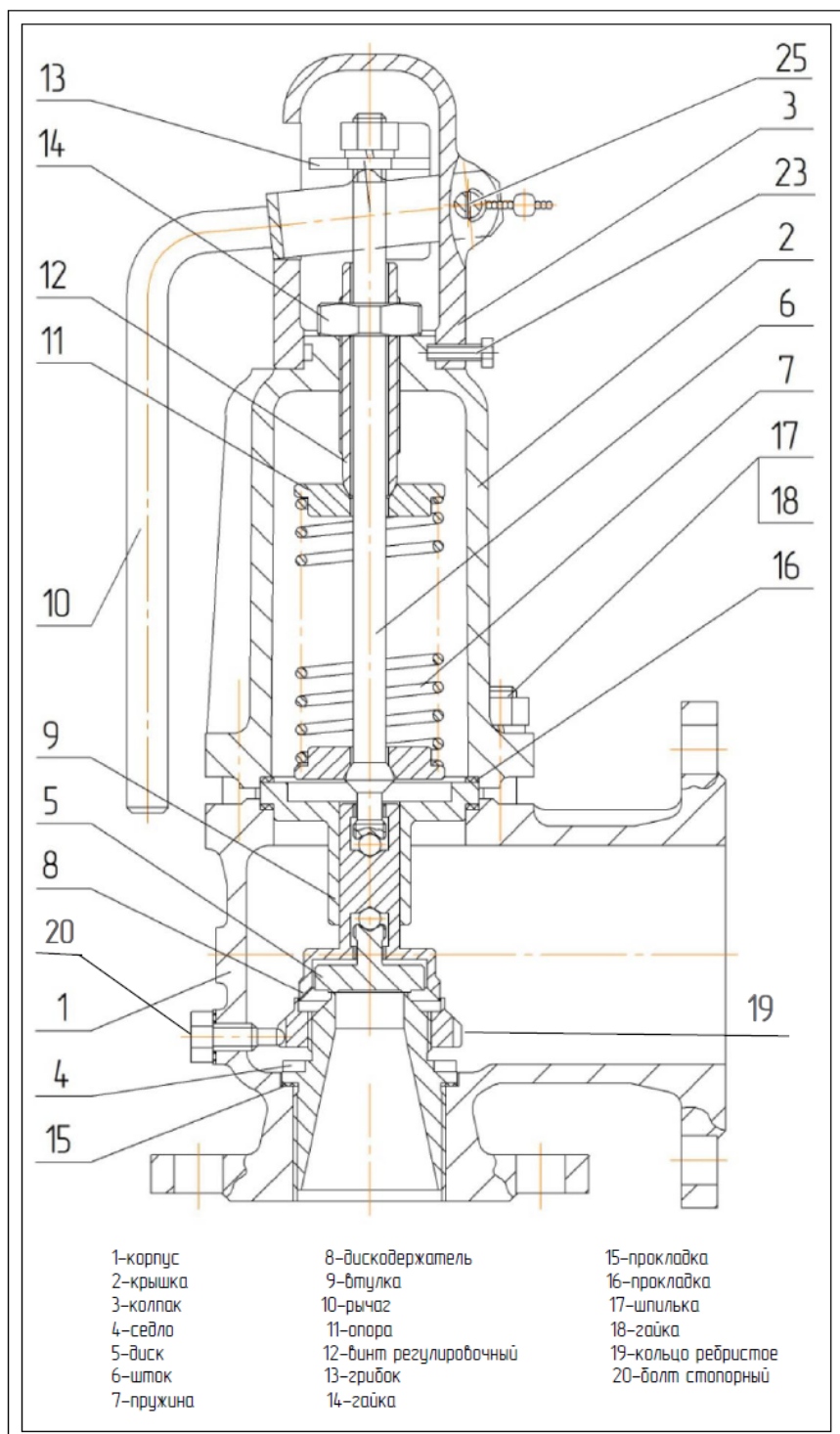

**Внимание!**

**Настройка производится только в вертикальном положении! Ручной подрыв клапана допускается при давлении в системе не менее 0,8\*Рн.**